

Plogar, Ma/Mg-lok



Art nr: 2247



Art nr: 2248
(TGOJ)

Lämpliga verktyg: Smal flackstång /monteringstång

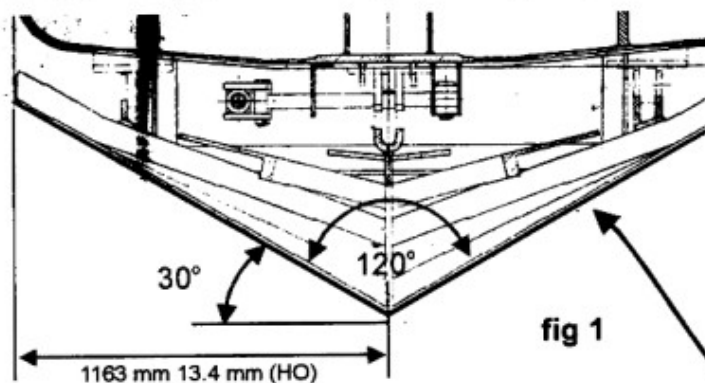

fig 1

Kläm åt med två flackstångar och vrid framåt i plogens överkant här!

Håll stadigt grepp här!

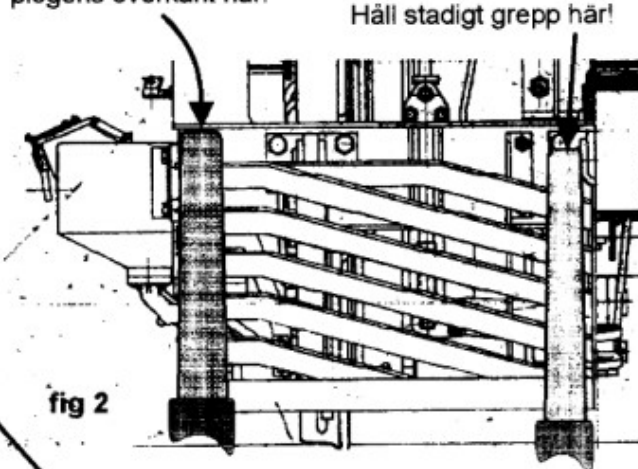

fig 2

1. Vik först plogen i mitten till ca 120° vinkel, se fig 1
Gavlarna lutar nu bakåt i samma lutning som i plogspetsen.
Detta korrigeras med hjälp av två flack-/monteringstångar.
2. Håll fast intill mitten med enstång och med andra stången, fig 2,
vrids gavelns översida så, att gavlarna kommer att bli helt lodräta
från sidan sett. Observera att underkanten fortfarande skall vara
helt rak, sedd från undersidan

OBS! Efter vridningen skall nedre balken fortfarande vara helt rak!
När du är nöjd med formen återstår bara att lackera plogarna röda. - Grunda helst först.

Box 20042
720 20 VÄSTERÅS

entec

Plogar, Ma/Mg-lok



Art nr: 2247



Art nr: 2248
(TGOJ)

Lämpliga verktyg: Smal flackstång /monteringstång

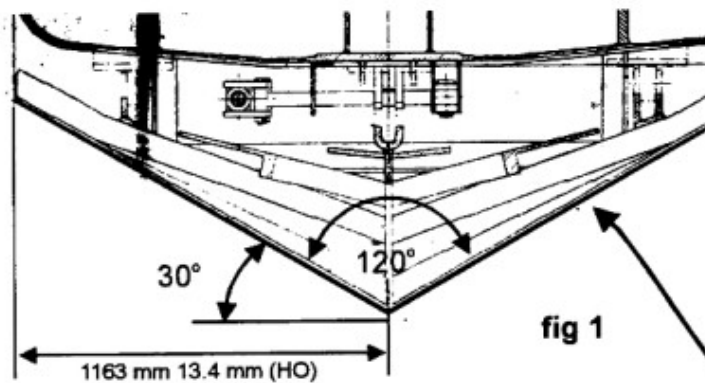

fig 1

Kläm åt med två flackstångar och vrid framåt i plogens överkant här!

Håll stadigt grepp här!

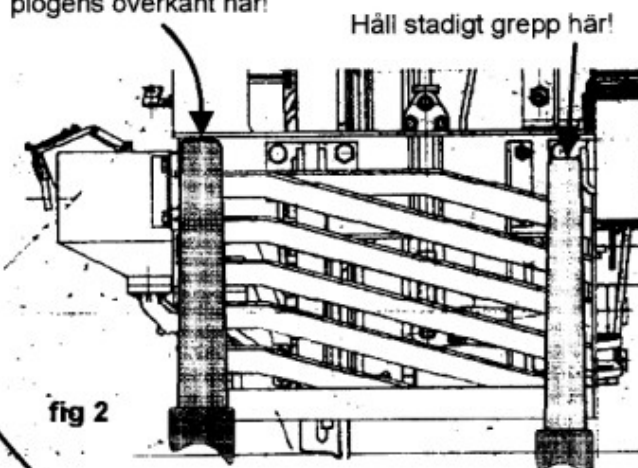

fig 2

1. Vik först plogen i mitten till ca 120° vinkel, se fig 1
Gavlarna lutar nu bakåt i samma lutning som i plogspetsen.
Detta korrigeras med hjälp av två flack-/monteringstångar.
2. Håll fast intill mitten med enstång och med andra stången, fig 2,
vrids gavelns översida så, att gavlarna kommer att bli helt lodräta
från sidan sett. Observera att underkanten fortfarande skall vara
helt rak, sedd från undersidan

OBS! Efter vridningen skall nedre balken fortfarande vara helt rak!
När du är nöjd med formen återstår bara att lackera plogarna röda. - Grunda helst först.

Box 20042
720 20 VÄSTERÅS

entec